



КОРВЕТ 31

ООО "ЭНКОР-Инструмент-Воронеж"

ЛЕНТОЧНАЯ ЭЛЕКТРОПИЛА

РУКОВОДСТВО ПО ЭКСПЛУАТАЦИИ



Артикул 10231

РОССИЯ ВОРОНЕЖ

www.enkor.ru



Уважаемый покупатель!

Вы приобрели переносную электрическую ленточную пилу, изготовленную в КНР под контролем российских специалистов по заказу ООО «ЭНКОР-Инструмент-Воронеж». Перед вводом в эксплуатацию пилы внимательно и до конца прочтите настоящее руководство по эксплуатации и сохраните его на весь срок использования пилы.

СОДЕРЖАНИЕ

1. ОБЩИЕ УКАЗАНИЯ
 2. ТЕХНИЧЕСКИЕ ДАННЫЕ
 3. РАСПАКОВКА
 4. КОМПЛЕКТНОСТЬ
 5. УКАЗАНИЯ ПО ТЕХНИКЕ БЕЗОПАСНОСТИ
 - 5.1. Общие указания по обеспечению безопасности при работе с пилой.
 - 5.2. Дополнительные указания по обеспечению безопасности
 6. ПОДКЛЮЧЕНИЕ ПИЛЫ К ИСТОЧНИКУ ПИТАНИЯ
 - 6.1. Электрические соединения. Требования к шнуру питания
 - 6.2. Требования при обращении с двигателем
 7. УСТРОЙСТВО ПИЛЫ
 8. СБОРКА И РЕГУЛИРОВКИ
 - 8.1. Основание, несущий корпус и защитные ограждения
 - 8.2. Установка пильной ленты
 - 8.3. Привод ленты
 - 8.4. Движение пильной ленты
 - 8.5. Установка рабочего стола
 - 8.6. Позиционирование и натяжение пильной ленты
 - 8.7. Стабилизация ленты на ведущих колесах
 - 8.8. Установка прямого угла между пильной лентой и рабочим столом
 9. МОНТАЖ ПИЛЫ
 10. ТРАНСПОРТИРОВКА И ХРАНЕНИЕ ПИЛЫ
 11. ОРГАНЫ УПРАВЛЕНИЯ
 - 11.1. Пуск и остановка пилы
 - 11.2. Установка положения бокового упора
 - 11.3. Рукоятка натяжения пильной ленты
 - 11.4. Фиксатор высоты (верхней подвижной направляющей)
 12. ОСНОВНЫЕ ОПЕРАЦИИ И РЕКОМЕНДАЦИИ
 - 12.1. Применение пылесборника
 - 12.2. Рабочие операции общего назначения
 - 12.3. Пиление алюминия.
 13. ТЕХНИЧЕСКОЕ ОБСЛУЖИВАНИЕ
 - 13.1. Смена пильной ленты
 - 13.2. Контроль подшипников.
 - 13.3. Уход за поверхностью колес.
 14. РЕКОМЕНДОВАННЫЕ ПИЛЬНЫЕ ЛЕНТЫ
 15. СВИДЕТЕЛЬСТВО О ПРИЁМКЕ И ПРОДАЖЕ
 16. ГАРАНТИЙНЫЕ ОБЯЗАТЕЛЬСТВА
 17. ВОЗМОЖНЫЕ НЕИСПРАВНОСТИ И МЕТОДЫ ИХ УСТРАНЕНИЯ
- ДЕТАЛИ И СХЕМА СБОРКИ
 ПРИЛОЖЕНИЕ А. «РЕКОМЕНДУЕМЫЕ ПРИСПОСОБЛЕНИЯ И УСТРОЙСТВА»

Настоящее руководство по эксплуатации предназначено для изучения и правильной эксплуатации ленточной пилы модели «КОРВЕТ 31».

Надёжность работы ленточной пилы и срок ее службы во многом зависят от грамотной эксплуатации, поэтому перед сборкой и пуском необходимо внимательно ознакомиться с настоящим руководством.

НЕ ПРИСТУПАЙТЕ К СБОРКЕ И ЭКСПЛУАТАЦИИ ЛЕНТОЧНОЙ ПИЛЫ, НЕ ИЗУЧИВ РУКОВОДСТВО ПО ЭКСПЛУАТАЦИИ

1. ОБЩИЕ УКАЗАНИЯ

- 1.1. Ленточная пила модели «Корвет 31» (далее пила) предназначена для пиления заготовок из древесины и материалов на ее основе, тонкого алюминиевого профиля, пластика и других подобных материалов. Пила позволяет выполнять криволинейное пиление с определенным радиусом.
- 1.2. Пила подключается к однофазной сети переменного тока напряжением $220 \pm 22\text{В}$ частотой 50 Гц
- 1.3. Пила предназначена для эксплуатации в нормальных климатических условиях:
 - температура окружающей среды от 1 до 35 °С;
 - относительная влажность воздуха до 80 % при температуре 25 °С.
- 1.4. Если пила внесена в зимнее время в отапливаемое помещение с улицы или из холодного помещения, не распаковывайте и не включайте ее в течение 8 часов, чтобы она прогрелась до температуры окружающего воздуха. В противном случае пила может выйти из строя при включении из-за сконденсировавшейся влаги на холодных поверхностях элементов электродвигателя.
- 1.5. Приобретая пилу, проверьте ее работоспособность, комплектность, наличие гарантийных талонов в руководстве по эксплуатации, дающих право на бесплатное устранение заводских дефектов в период гарантийного срока при наличии на них даты продажи, штампа магазина и разборчивой подписи или штампа продавца.
- 1.6. После продажи пилы претензии по комплектности не принимаются.

2. ТЕХНИЧЕСКИЕ ДАННЫЕ

2.1. Основные параметры ленточной пилы приведены в табл. 1.

Таблица 1

| Наименование параметра | Значение параметра |
|--|--------------------------------------|
| 1. Номинальное напряжение питания, В | 220 ± 22 |
| 2. Частота сети, Гц. | 50 |
| 3. Род тока | Переменный, однофазный |
| 4. Номинальная потребляемая мощность, Вт | 350 |
| 5. Тип двигателя | Асинхронный. Однофазный |
| 6. Система привода | Прямая |
| 7. Размер стола, мм | 290 x 290 |
| 8. Наклон стола, град | От 0 ⁰ до 45 ⁰ |
| 9. Предельная высота распиливаемой заготовки, мм | 80 |
| 10. Длина пильной ленты, мм | 1425 |
| 11. Ширина пильной ленты, мм | 6,3 |
| 12. Скорость движения ленты, м/сек | 14,7 |
| 13. Гнездо пылеотсоса, диаметр, мм | 40 |
| 14. Масса, кг | 17 |
| Код для заказа | 10231 |

2.2. По электробезопасности ленточная пила модели "КОРВЕТ 31" соответствует I классу защиты от поражения электрическим током.

В связи с постоянным совершенствованием технических характеристик моделей оставляем за собой право вносить изменения в конструкцию. При необходимости информация об этом будет прилагаться к «Руководству» отдельным листом.

3. РАСПАКОВКА

- 3.1. Откройте упаковку.
- 3.2. Аккуратно извлеките пилу и комплектующие из упаковки. Установите пилу на заранее подготовленную ровную, устойчивую поверхность, разложите комплектующие.
- 3.3. Проверьте комплектность пилы в соответствии с разделом 4.
- 3.4. Проверьте пилу и комплектующие на отсутствие видимых повреждений.

4. КОМПЛЕКТНОСТЬ

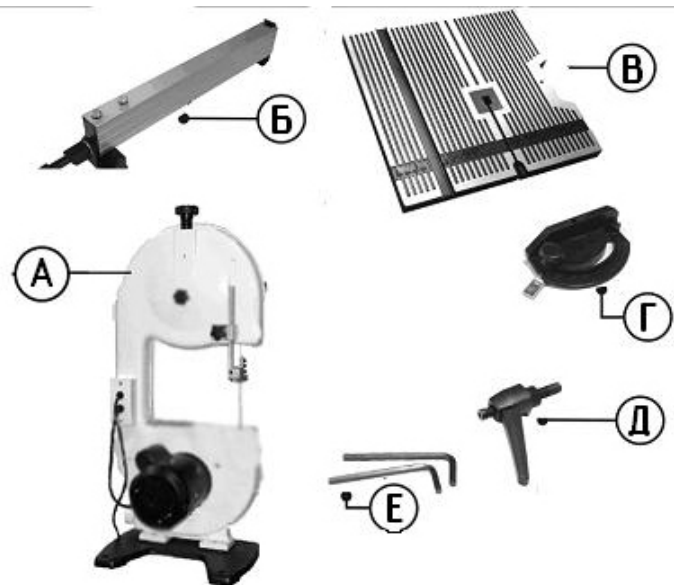

- А. Пила**
- Б. Упор боковой**
- В. Стол рабочий**
- Г. Упор угловой**
- Д. Ручка фиксации стола**
- Е. Ключи шестигранные**

Рис. 1.

Корешок № 2. На гарантийный ремонт пилы «Корвет» Модель: К – изъята «.....»200.....года Ремонт произвел / /

Корешок № 1. На гарантийный ремонт пилы «Корвет» Модель: К – изъята «.....»200.....года Ремонт произвел / /

----- линия отреза -----

Гарантийный талон

ООО «ЭНКОР-Инструмент-Воронеж», Россия, 394006, г. Воронеж, пл. Ленина, 8.

Гарантийный талон

ООО «ЭНКОР-Инструмент-Воронеж», Россия, 394006, г. Воронеж, пл. Ленина, 8.

ТАЛОН № 2

На гарантийный ремонт пилы «КОРВЕТ» зав. № Изготовлена «.....» / / **М П**

Продана **наименование торга или штамп**
Дата «.....»200 ..г ..

подпись продавца
Владелец: *адрес, телефон*

Выполнены работы по устранению дефекта
Дата «.....» 200 ..г ..

подпись механика
Владелец пилы **личная**

подпись
Утверждаю:
Руководитель ремонтного предприятия
(наименование ремонтного предприятия или его штамп)
Дата «.....»200 ..г ..
личная подпись

Место для заметок

ТАЛОН № 1

На гарантийный ремонт пилы «КОРВЕТ» зав. № Изготовлена «.....» / / **М П**

Продана **наименование торга или штамп**
Дата «.....»200 ..г ..

подпись продавца
Владелец: *адрес, телефон*

Выполнены работы по устранению дефекта
Дата «.....» 200 ..г ..

подпись механика
Владелец пилы **личная**

подпись
Утверждаю:
Руководитель ремонтного предприятия
(наименование ремонтного предприятия или его штамп)
Дата «.....»200 ..г ..
личная

Место для заметок

5. УКАЗАНИЯ ПО ТЕХНИКЕ БЕЗОПАСНОСТИ

5.1. Общие указания по обеспечению безопасности при работе с пилой.

ПРЕДУПРЕЖДЕНИЕ: не подключайте пилу к сети питания до тех пор, пока внимательно не ознакомитесь с изложенными в «Руководстве» рекомендациями и поэтапно не пройдёте все пункты настройки и регулировки пилы.

5.1.1. Ознакомьтесь с техническими характеристиками, назначением и конструкцией пилы.

5.1.2. Правильно устанавливайте и всегда содержите в рабочем состоянии все защитные устройства.

5.1.3. Выработайте в себе привычку: прежде чем включать пилу убедитесь в том, что все используемые при настройке инструменты удалены с рабочего стола.

5.1.4. Место проведения работ пилой должно быть ограждено. Содержите рабочее место в чистоте, не допускайте загромождения посторонними предметами. Не допускайте использование пилы в помещениях со скользким полом, например, засыпанном опилками или натертым воском.

5.1.5. **Запрещается** работа пилы в помещениях с относительной влажностью воздуха более 80%.

Позаботьтесь о хорошем освещении рабочего места и свободе передвижения вокруг пилы.

5.1.6. Дети и посторонние лица должны находиться на безопасном расстоянии от рабочего места. Запирайте рабочее помещение на замок.

5.1.7. Не перегружайте пилу. Ваша работа будет выполнена лучше и закончится быстрее, если вы будете выполнять её так, чтобы пила не перегружалась.

5.1.8. При выполнении регулировок пилы используйте только соответствующий инструмент.

5.1.9. Одевайтесь правильно. При работе с пилой не надевайте излишне свободную одежду, перчатки, галстуки, украшения. Они могут попасть в подвижные детали пилы. Всегда работайте в нескользящей обуви и уберите назад длинные волосы.

5.1.10. Всегда работайте в защитных очках: обычные очки таковыми не являются, поскольку не противостоят ударам; работайте с применением наушников для уменьшения воздействия шума.

5.1.11. При отсутствии на рабочем месте эффективных систем пылеудаления рекомендуется использовать индивидуальные средства защиты дыхательных путей (респиратор), поскольку пыль от некоторых материалов может вызывать аллергические осложнения.

5.1.12. Надёжно закрепляйте обрабатываемую заготовку.

5.1.13. Контролируйте исправность деталей пилы, правильность регулировки подвижных деталей, соединений подвижных деталей, правильность установок под планируемые операции. Любая неисправная деталь должна немедленно ремонтироваться или заменяться.

5.1.14. Содержите пилу в чистоте, в исправном состоянии, правильно ее обслуживайте.

5.1.15. Перед началом любых работ по настройке или техническому обслуживанию пилы отключите вилку шнура питания пилы из розетки электросети.

5.1.16. Используйте только рекомендованные комплектующие. Соблюдайте указания, прилагаемые к комплектующим.

Применение несоответствующих комплектующих может стать причиной несчастного случая.

5.1.17. Не оставляйте пилу без присмотра. Прежде чем покинуть рабочее место, выключите пилу, дождитесь полной остановки пильной ленты и отключите шнур питания из сети.

5.2. Дополнительные указания по обеспечению безопасности

НЕ ПРИСТУПАЙТЕ К РАБОТЕ С ЛЕНТОЧНОЙ ПИЛОЙ ДО ЕЕ ПОЛНОЙ СБОРКИ И МОНТАЖА В СООТВЕТСТВИИ С ТРЕБОВАНИЯМИ ИНСТРУКЦИИ.

ВНИМАНИЕ! Начинайте работу с пилой только после того, как полностью соберёте и проверите её в соответствии с указаниями данного руководства по эксплуатации.

5.2.1. Перед первым включением пилы обратите внимание на:

- правильность сборки и надёжность установки пилы;
- Защитные щитки, упорные подшипники и натяжение пильной ленты должны быть должным образом отрегулированы, чтобы избежать случайного контакта с пильной лентой и свести к минимуму возможность поломки пильной ленты и, вместе с тем, обеспечить максимальную поддержку последней;
- Зубья пильной ленты должны быть направлены вниз, в направлении стола;
- Ручка фиксации рабочего стола должна быть надёжно зафиксирована, люфт каких-либо деталей недопустим;

ВНИМАНИЕ! Прочтите надписи с предупреждающими указаниями на наклейках, расположенных на пиле. Держите руки вне области пиления.

5.2.2. Перед работой проверьте пильную ленту на наличие трещин или повреждений. Пильную ленту с трещинами или другими повреждениями следует немедленно заменить.

5.2.3. Всегда регулируйте верхнюю направляющую пильной ленты и защитный щиток, которые не должны контактировать с заготовкой.

5.2.4. Не используйте пилу вблизи легковоспламеняющихся жидкостей или газов.

5.2.5. Убедитесь в том, что рабочий стол правильно заблокирован и не перемещается во время работы, а также, что пила надёжно зафиксирована.

5.2.6. Перед началом работы уберите с поверхности рабочего стола стружки, лишние заготовки, обрезки и т.д.

5.2.7. Проверьте и убедитесь в отсутствии гвоздей и других инородных предметов в заготовке.

5.2.8. Обратите внимание на то, чтобы пильная лента в любых положениях ни при каких обстоятельствах не касалась рабочего стола.

5.2.9. Обрабатываемую заготовку постоянно прижимайте к упору и к поверхности рабочего стола, чтобы она не могла качаться или вращаться. Под заготовкой не должны скапливаться опилки.

5.2.10. Позаботьтесь о том, чтобы после пиления заготовка не могла произвольно сдвинуться с места (например, за счёт того, что она не всей плоскостью прилегает к поверхности рабочего стола), а также о том, чтобы обрезки сразу же удалялись от пильной ленты. В противном случае обрезки могут быть захвачены пильной лентой и с силой выброшены в сторону оператора.

5.2.11. Не пилите одновременно несколько заготовок.

5.2.12. Будьте особенно внимательны при пилении больших, очень маленьких или неудобных заготовок. Используйте дополнительные опорные поверхности при пилении длинных заготовок, т. к. отпиленная часть заготовки по завершению пиления может опрокинуться с рабочего стола.

5.2.13. Не пилите этой пилой заготовки, которые настолько малы, что Вы не можете их надёжно удержать. При пилении профилированных заготовок обеспечьте надёжную фиксацию заготовки, чтобы она не могла соскользнуть. Профилированная заготовка должна укладываться на рабочий стол своей плоской поверхностью.

5.2.14. Не прикасайтесь к пильной ленте во время работы пилы.

5.2.15. Перед включением убедитесь, что пильная лента не касается поверхности заготовки.

5.2.16. Перед работой запустите пилу на холостом ходу и дайте ей поработать не менее минуты. Если в это время Вы

услышите посторонний шум или почувствуете сильную вибрацию, выключите пилу, отсоедините вилку шнура питания от розетки электрической сети и установите причину этого явления. Не включайте пилу до выявления и устранения причин неисправности.

5.2.17. Перед пилением подождите, пока пильная лента достигнет максимальной скорости.

5.2.18. Если вам что-то показалось ненормальным в работе пилы, немедленно прекратите её эксплуатацию.

5.2.19. Перед работой по обслуживанию, регулировке или настройке пилы всегда отключайте вилку из розетки и ждите остановки пильной ленты.

5.2.20. Всегда будьте внимательны, особенно при выполнении повторяющихся, монотонных действий. Не успокаивайтесь ошибочным чувством безопасности.

5.2.21. Используйте пильные ленты, рекомендованные ООО «ЭНКОР - Инструмент- Воронеж» (См. Раздел 14).

5.2.22. Не допускайте неправильную эксплуатацию шнура питания. Не тяните за шнур питания при отсоединении вилки от розетки. Оберегайте шнур питания от нагревания, масла, воды и острых кромок.

6. ПОДКЛЮЧЕНИЕ ПИЛЫ К ИСТОЧНИКУ ПИТАНИЯ

ВНИМАНИЕ: Для вашей собственной безопасности никогда не включайте вилку пилы в розетку источника питания до окончания сборки и изучения руководства по эксплуатации и правил техники безопасности.

Проверьте соответствие напряжения источника питания и соединений требованиям вашей пилы.

6.1. Электрические соединения. Требования к шнуру питания.

Запрещается переделывать вилку шнура питания пилы, если она не стыкуется с розеткой питающей сети. Квалифицированный электрик должен установить соответствующую розетку. Розетка, к которой подключается пила, обязательно должна иметь заземляющий контакт.

При повреждении шнура питания его необходимо заменить; замену должен производить только изготовитель или сертифицированный сервисный центр.

Для защиты электропроводки от перегрузок необходимо предусмотреть плавкие предохранители или соответствующие автоматические выключатели.

6.2. Требования при обращении с двигателем

ВНИМАНИЕ! Для исключения опасности повреждения электродвигателя регулярно очищайте электродвигатель от пыли. Таким образом обеспечивается его беспрепятственное охлаждение.

Если электродвигатель не запускается или внезапно останавливается при работе, сразу же отключите пилу. Отсоедините вилку шнура питания от розетки и попытайтесь по таблице возможных неисправностей найти и устранить возможную причину.

Колебания напряжения сети в пределах $\pm 10\%$ относительно номинального значения не влияют на нормальную работу пилы. Однако, при тяжёлой нагрузке необходимо, чтобы на электродвигатель подавалось напряжение 220 В.

Чаще всего проблемы с электродвигателем возникают при плохих контактах в разъёмах, при перегрузках, пониженном напряжении питания (возможно, вследствие недостаточного сечения подводящих проводов). Поэтому всегда с помощью квалифицированного электрика проверяйте все разъёмы, рабочее напряжение и потребляемый ток.

При большой длине и малом поперечном сечении подводящих проводов на этих проводах происходит дополнительное падение напряжения, которое приводит к проблемам с электродвигателем. Поэтому для нормального функционирования пилы необходимо достаточное поперечное сечение подводящих проводов. Приведённые в таблице данные о длине подводящих проводов относятся к расстоянию между распределительным щитом, к которому подсоединена пила, и вилкой штепсельного разъёма пилы. При этом не имеет значения, осуществляется подвод электроэнергии к пиле через стационарные подводящие провода, через удлинительный кабель или через комбинацию стационарных и удлинительных кабелей. Удлинительный провод должен иметь на одном конце вилку с заземляющим контактом, а на другом – розетку, совместимую с вилкой вашей пилы.

| Длина подводящих проводов | Необходимое поперечное сечение медных проводов |
|---------------------------|--|
| До 15м | 1,5 мм ² |

Предупреждение: Пила должна быть заземлена через розетку с заземляющим контактом.

7. УСТРОЙСТВО ПИЛЫ

Пила состоит из следующих сборочных единиц и деталей (Рис.2,Рис.3):



Рис.2

1. Защитный кожух.
2. Петли защитного кожуха
3. Боковой упор
4. Выключатель (магнитный пускатель)
5. Регулировочный упор (ввернут внизу стола)
6. Пылеотсос
7. Монтажные отверстия
8. Замки кожуха
9. Верхняя подвижная направляющая (и защита пильной ленты)
10. Стабилизатор ленты
11. Лента пильная
12. Угловой упор
13. Винт – замок

«РЕКОМЕНДУЕМЫЕ ПРИСПОСОБЛЕНИЯ И УСТРОЙСТВА»

1. Опора роликовая

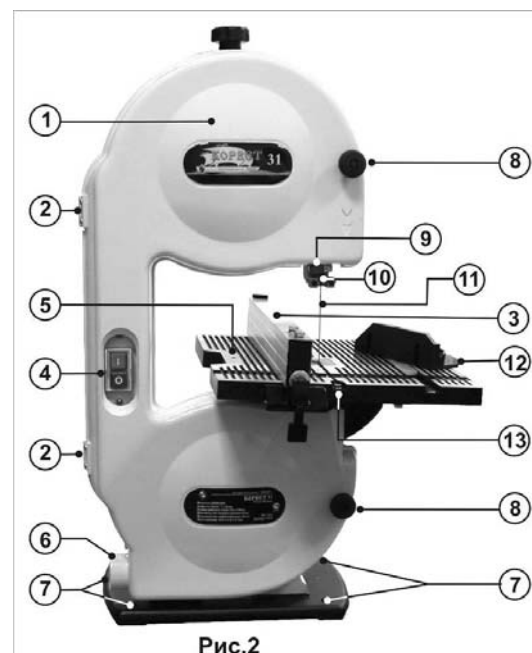
Для создания удобств при работе с пилой рекомендуем приобрести опору роликовую (Рис. А1), которая облегчит работу с заготовками большой длины как при подаче заготовки на обработку, так и при передаче готового изделия после обработки.



Рис. А1

2. Пылесосы для сбора стружки и древесной пыли

Для сбора стружки и древесной пыли при работе рекомендуем использовать пылесосы «КОРВЕТ», Рис. А2, различных модификаций (см. Таблицу А1), которые обеспечат надлежащие условия работы и сохранят ваше здоровье.



Рис. А2

Таблица А1

| | «КОРВЕТ 61» | «КОРВЕТ 64» | «КОРВЕТ 65» | «КОРВЕТ 66» | «КОРВЕТ 67» |
|-----------------------|--------------------------|--------------------------|--------------------------|---------------------------|------------------------|
| Напряжение питания | 220 В, 50 Гц | 220 В, 50 Гц | 220 В, 50 Гц | 380 В, 50 Гц | 380 В, 50 Гц |
| Потребляемая мощность | 750 Вт | 1500 Вт | 2200 Вт | 3750 Вт | 3750 Вт |
| Расход воздуха | 14,2 м ³ /мин | 42,6 м ³ /мин | 62,3 м ³ /мин | 70,82 м ³ /мин | 76 м ³ /мин |
| Объём пылесборника | 0,064 м ³ | 0,153 м ³ | 0,306 м ³ | 0,43 м ³ | 0,57 м ³ |
| Объём фильтра | 0,064 м ³ | 0,153 м ³ | 0,306 м ³ | 0,43 м ³ | 0,7 м ³ |
| Код для заказа | 10261 | 10264 | 10265 | 10266 | 10267 |

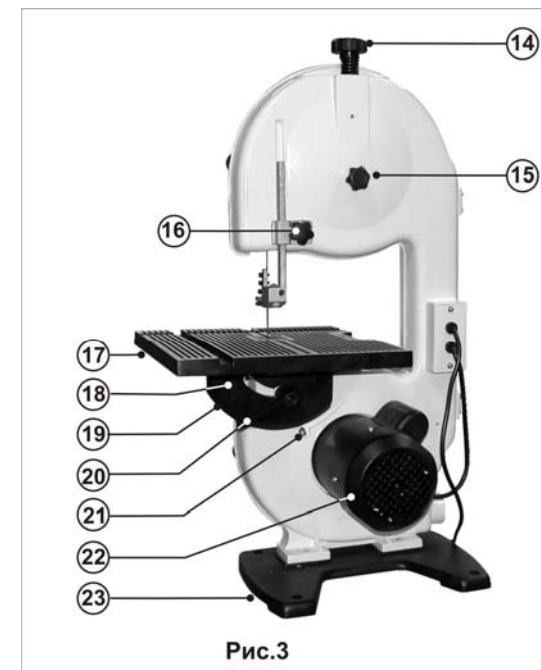
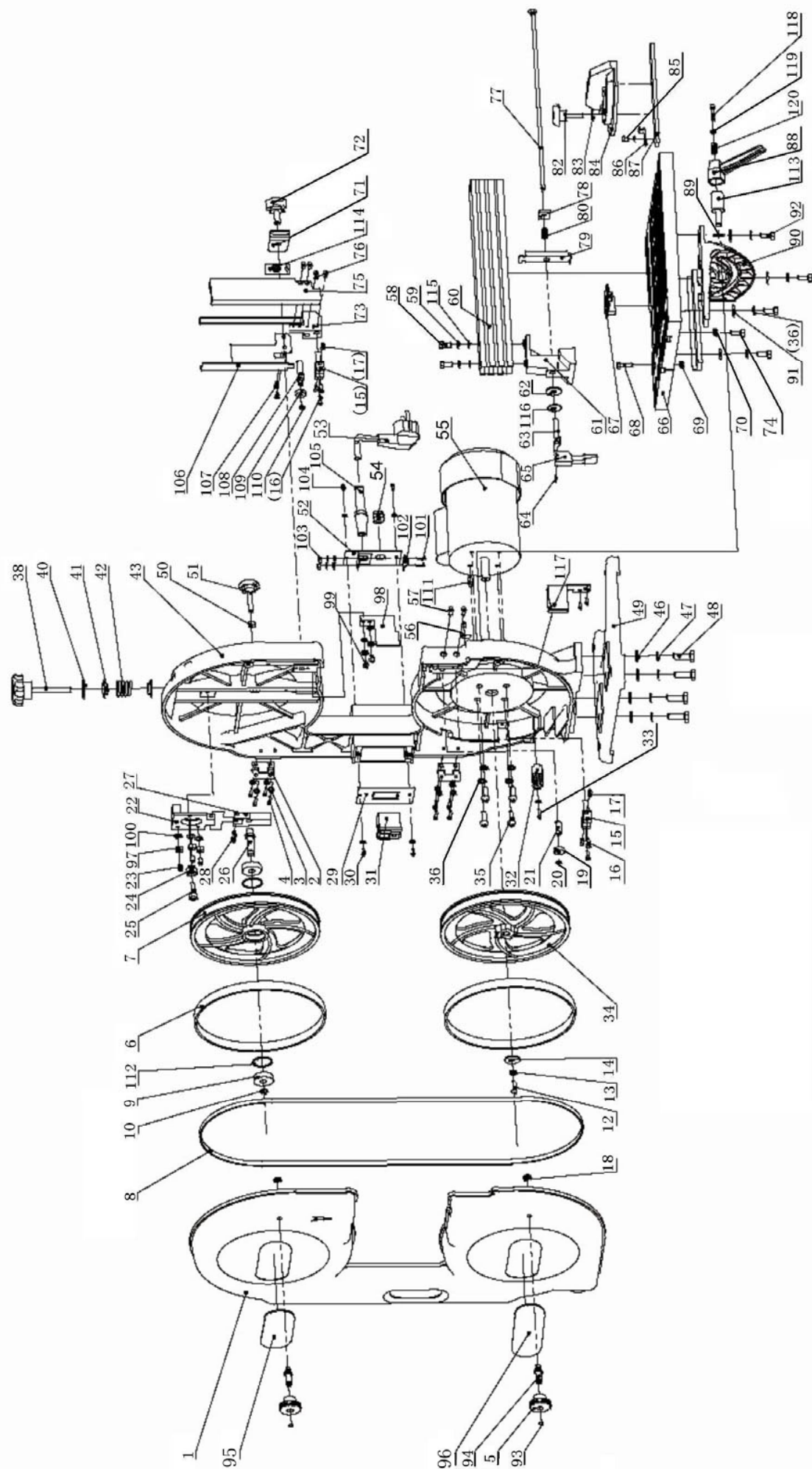

- 14. Ручка натяжения пильной ленты
- 15. Винт регулировки наклона направляющего колеса
- 16. Фиксатор высоты подвижного экрана
- 17. Рабочий стол
- 18. Держатель стола
- 19. Шкала наклона
- 20. Ручка фиксации стола
- 21. Указатель наклона
- 22. Электродвигатель
- 23. Основание

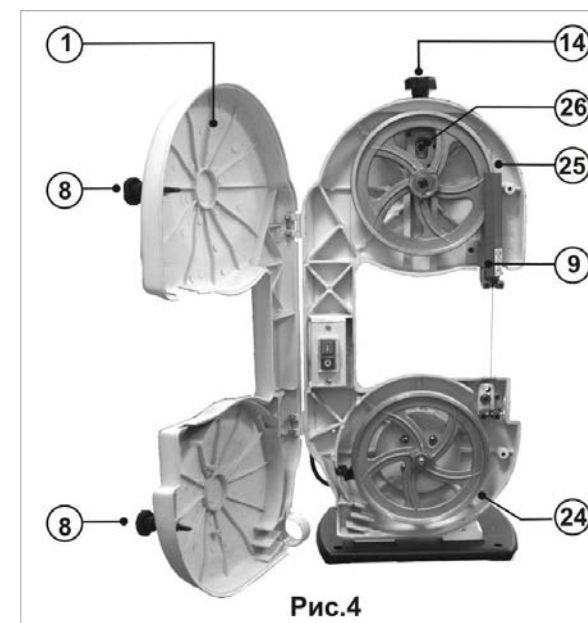

- 24. Ведущее колесо
- 25. Направляющее колесо
- 26. Ползун

8. СБОРКА И РЕГУЛИРОВКИ

ВНИМАНИЕ: Не приступайте к сборке или к регулировке пилы пока не убедитесь, что она отключена от источника электрического тока (вилка шнура питания отсоединена от питающей розетки).

Конструктивно Ленточная пила модели «Корвет 31» представляет собой жесткий «С» - образный корпус с открывающимся кожухом 1, внутри которого находятся два, разнесенных по вертикали, приводных колеса 24 и 25 (Рис.4). Колеса 24 и 25 (Рис.4) охвачены гибкой пильной лентой 11 (Рис.2) и при вращении заставляют ее двигаться со скоростью более 10 м/сек. Правая сторона пильной ленты 11 (Рис.2) в открытой (рабочей) зоне «С» - образного корпуса имеет высокую жесткость, так как стабилизируется группой опорных подшипников 10 (Рис.2).

8.1. Основание, несущий корпус и защитные ограждения (Рис.2,3)

Пила собрана на основании 23 с четырьмя крепежными отверстиями 7 по углам. Спереди пила плотно полностью закрывается крышкой – защитный кожух 1 на двух вертикальных петлях 2. Являясь одновременно защитными ограждениями, и корпус, и крышка 1 ограничивают рабочую зону. Также рабочая зона ограничивается по высоте верхней подвижной направляющей 9, оставляя свободным небольшой участок для пропуска обрабатываемой заготовки. В рабочем режиме защитный кожух 1 фиксируется замками 8.

8.2. Установка пильной ленты (Рис.2,Рис.3,Рис.4)

- 8.2.1. Отпустите замки 8, откройте кожух 1, получив доступ к приводным колесам 24 и 25.
- 8.2.2. Снимите направляющую и защиту 9.
- 8.2.3. Опустите ручкой 14 ползун 26 с закрепленным на нем верхним направляющим колесом 25.
- 8.2.4. Аккуратно возьмите пильную ленту зубьями «на себя», используя при этом защитные перчатки (не комплектуются), накиньте пильную ленту 11 на верхнее направляющее колесо 25, пропустите по тракту между стабилизирующими подшипниками и ограничителями. Лента должна охватить ведущее колесо 24 снизу.
- 8.2.5. Ручкой 14 поднимите верхнее колесо 25, обеспечивая легкое натяжение пильной ленты 11.

8.3. Привод ленты (Рис.2,Рис.3,Рис.4)

Привод пильной ленты 11 осуществляет асинхронный электродвигатель 22. На валу электродвигателя 22 жестко сидит приводное колесо 24, ведущее пильную ленту 11. Второе колесо 25, расположенное в верхней части, крепится на ползуне 26 с осевой резьбовой тягой на ручку регулировки натяжения пильной ленты 14.

8.4. Движения пильной ленты (Рис.2,Рис.3,Рис.4)

Тракт (траектория) движения пильной ленты 11 задается колесными направляющими - нижним ведущим 24 и верхним 25 направляющим. Плоскость вращения нижнего ведущего колеса 24 определяется конструктивно жесткой посадкой фланца электродвигателя 22 и посадкой шкива на вал электродвигателя 22. Верхнее направляющее колесо 25 крепится на коленчатом ползуне 26 с возможностью перемещения по высоте (для регулировки натяжения пильной ленты 11) за счет резьбовой тяги через ручку 14; плоскость его вращения регулируется винтом 15. Для обеспечения жесткости пильной ленты 11 в рабочей зоне при пилении, для предотвращения ее закручивания и смещения имеются дополнительные элементы стабилизации 10: верхняя подвижная направляющая (и защита ленты) 9 с подшипниками, на которые опирается пильная лента 11 (Рис. 6 – верхняя подвижная направляющая без ограждения и нижний стабилизирующий узел с подшипником и двумя ограничителями).

8.5. Установка рабочего стола (Рис.2,Рис.3,Рис.4)

8.5.1. Освободите прорезь на рабочем столе 17 для пильной ленты 11, вывинтив замок 13.

8.5.2. Снимите пластиковую вставку в центре рабочего стола 17. (Необходимо снизу освободить защелку на «глубокой» стороне вставки)

8.5.3. Установите рабочий стол 17 на пилу, пропустив пильную ленту 11 по прорези стола. При этом, секторный паз держателя 18 стола должен войти в зацепление с формовкой на нижней части несущего корпуса пилы.

8.5.4. Установите фиксирующую ручку 20 через прорезь держателя в резьбовое гнездо на корпусе пилы и аккуратно затяните ее.

8.5.5. Установите винт - замок 13 стола на входе прорези рабочего стола 17 для пильной ленты 11.

8.5.6. Установите пластиковую вставку в центр рабочего стола 17, ориентируя ее прорезь с прорезью рабочего стола 17.

8.5.7. Установите и зафиксируйте боковой упор 3.

8.5.8. Рабочий стол 17 с прорезью для пропуска пильной ленты 11 также имеет продольные пазы для перемещения углового упора 12. Позиция установки бокового упора 3 задается размерами получаемой детали. Позицию упора 3 можно предварительно установить по шкале на верхней поверхности рабочего стола 17. Опуская рычаг на передней стороне упора 3, можно жестко фиксировать его позицию.

8.5.9. Рабочий стол 17 имеет возможность наклоняться относительно плоскости пиления на угол до 45 градусов. Угол при этом контролируется по шкале 19 относительно указателя 21. С левой стороны рабочего стола 17 имеется опорный регулировочный винт 5, высота которого задает установку горизонтали рабочего стола 17.

8.6. Позиционирование и натяжение пильной ленты (Рис.2, Рис.3, Рис.4)

8.6.1. После установки и предварительного натяжения пильной ленты 11 её необходимо позиционировать на вращающихся колесах 24 и 25 (по центру обрешиненной поверхности). Проворачивая колеса 24 и 25 по часовой стрелке, необходимо отметить тенденцию смещения пильной ленты 11 от центра на колесах 24 и 25:

* Вращайте верхнее направляющее колесо 25 по часовой стрелке, наблюдая при этом за положением пильной ленты 11. Если пильная лента 11 смещается от центра, необходимо её позиционирование;

* Если пильная лента 11 смещается, медленно вращайте винт позиционирования (15) по или против часовой стрелки (в зависимости от направления смещения), одновременно продолжайте вращать колесо 25 до возвращения пильной ленты 11 на середину;

* Проверьте положение полотна на нижнем ведущем колесе 24. Если позиционирование необходимо, производите его до тех пор, пока пильная лента 11 не «сядет» без поперечных смещений по центру обоих колес 24 и 25.

8.6.2. После центрирования пильной ленты (11) на обоих колесах 24 и 25, вращайте ручку 14 натяжения пильной ленты 11 до заметного сжатия пружины. Продолжайте затягивать ручку 14 до плотной посадки пильной ленты 11 на колеса 24 и 25.

Недостаточное натяжение пильной ленты 11 может стать причиной его заклинивания в пропилах и «пробуксовывания» на колесах 24 и 25 при работе.

8.6.3. Не натягивайте пильную ленту 11 слишком сильно.

8.7. Стабилизация ленты на ведущих колесах (Рис. 5, Рис. 6)

ПРИМЕЧАНИЕ: Перед стабилизацией пильной ленты 11 надлежащим образом произведите её натяжение. Убедитесь в том, что движению пильной ленты 11 ничто не мешает.

8.7.1 Подведите опорный подшипник 27 к задней поверхности пильной ленты (11). Подшипник 27 не должен касаться пильной ленты при ее движении без нагрузки, однако, зазор должен быть минимальным.

8.7.2. Ослабив фиксацию направляющих 28, установите их таким образом, чтобы они были расположены с обеих сторон, как можно ближе к пильной ленте 11, но не касались ее. После настройки надежно закрепите винты направляющих 28.

8.7.3. Кронштейн с направляющими 28 также должен быть жестко закреплен в положении, при котором исключается возможность его контакта с зубьями пильной ленты.

8.7.4. Проследите, чтобы при перемещениях направляющей 9 от крайнего верхнего до крайнего нижнего положений установки существенно не менялись.

8.7.5. Подшипник 27 и ограничители 28 в нижней зоне стабилизации служат для исключения возможных перемещений пильной ленты 11 на входе к ведущему колесу 24.

8.8. Установка прямого угла между пильной лентой и рабочим столом (Рис.2,Рис.3,Рис.4).

8.8.2. Поднимите направляющую 9 (Рис. 2) настолько это возможно.

8.8.3. Разблокируйте ручку фиксации 20 рабочего стола 17.

8.8.4. Установите угольник с «прямым» углом на поверхность рабочего стола 17, подведите его к пильной ленте 11. Произведите регулировку рабочего стола 17 относительно пильной ленты 11, поворачивая рабочий стол 17 до достижения прямого угла.

Проследите, чтобы винт 5 и его контргайка (под рабочим столом) были опущены, и винт 5 не мешал установке рабочего стола 11.

8.8.5. Заблокируйте рабочий стол 11 ручкой 20.

8.8.6. Вращая винт 5, добейтесь надежной опоры рабочего стола 17, затяните контргайку винта 5 (под рабочим столом).

8.8.7. Проверьте проведенные регулировки, установите указатель наклона на шкале 21 (Рис. 3) на «0°».

| № * | КОД | НАИМЕНОВАНИЕ ДЕТАЛИ |
|-----|--------|------------------------|
| 67 | 118874 | ВСТАВКА |
| 68 | 118875 | БОЛТ |
| 69 | 118876 | ГАЙКА - БАРАШЕК |
| 70 | 118877 | ГАЙКА |
| 71 | 118878 | ПЛАСТИНА ЗАЖИМНАЯ |
| 72 | 118879 | РУЧКА РЕГУЛИРОВКИ |
| 73 | 118880 | ШТОК РЕГУЛИРОВОЧНЫЙ |
| 74 | 118881 | ВИНТ |
| 75 | 118882 | ЭКРАН ПОЛОТНА |
| 76 | 118883 | ВИНТ |
| 77 | 118884 | ШТОК СОЕДИНИТЕЛЬНЫЙ |
| 78 | 118885 | АМОТИЗАТОР |
| 79 | 118886 | ПРИЖИМ ПОДВИЖНЫЙ |
| 80 | 118887 | ПРУЖИНА |
| 82 | 118889 | ВИНТ УГЛОВОГО ШАБЛОНА |
| 83 | 118890 | ШАЙБА ПЛАСТИКОВАЯ |
| 84 | 118891 | ШАБЛОН УГЛОВОЙ |
| 85 | 118892 | ВИНТ |
| 86 | 118893 | УКАЗАТЕЛЬ |
| 87 | 118894 | ШТОК НАПРАВЛЯЮЩИЙ |
| 88 | 118895 | РУЧКА БЛОКИРОВКИ СТОЛА |
| 89 | 118896 | ШАЙБА |
| 90 | 118897 | ОПОРА ПОВОРОТНАЯ |
| 91 | 118898 | ШАЙБА |
| 92 | 118899 | БОЛТ |
| 93 | 133166 | ШАЙБА |
| 94 | 133167 | БОЛТ |

| № * | КОД | НАИМЕНОВАНИЕ ДЕТАЛИ |
|-----|--------|------------------------------|
| 95 | 133168 | ШИЛЬДИК |
| 96 | 133169 | ШИЛЬДИК |
| 97 | 133170 | ГАЙКА |
| 98 | 133171 | ПЛАСТИНА ФИКСИРУЮЩАЯ |
| 99 | 133172 | ВИНТ |
| 100 | 133173 | ШАЙБА |
| 101 | 133174 | ВИНТ |
| 102 | 133175 | КОЛЬЦО НАКИДНОЕ |
| 103 | 133176 | ГАЙКА |
| 104 | 133177 | ВИНТ |
| 105 | 133178 | МУФТА СЕТЕВОГО ШНУРА |
| 106 | 133179 | ПЛАСТИНА ФИКСИРУЮЩАЯ ВЕРХНЯЯ |
| 107 | 133180 | БОЛТ |
| 108 | 133181 | ВАЛ |
| 109 | 133182 | ПОДШИПНИК |
| 110 | 133183 | КОЛЬЦО ВАЛА |
| 111 | 133184 | КЛЮЧ |
| 112 | 133185 | КОЛЬЦО |
| 113 | 133186 | БОЛТ НЕСТАНДАРТНЫЙ |
| 114 | 133187 | НАКЛЕЙКА |
| 115 | 133188 | ШАЙБА |
| 116 | 133189 | ШАЙБА |
| 117 | 133190 | ПЛАНКА ЗАЩИТНАЯ |
| 118 | 133191 | БОЛТ |
| 119 | 133192 | ШАЙБА |
| 120 | 133193 | ПРУЖИНА |
| | 133194 | КОНДЕНСАТОР |

17. ВОЗМОЖНЫЕ НЕИСПРАВНОСТИ И МЕТОДЫ ИХ УСТРАНЕНИЯ

Главным в получении оптимальных результатов при использовании пилы является правильная регулировка и балансировка. Если вам кажется, что пила пилит неточно, необходимо проверить все регулировки и установки. Обратите внимание также на тот факт, что если вы меняете одну регулировку, она часто оказывает влияние на другие регулировки. Лучше всего проверить все регулировки во время устранения неисправности

| НЕИСПРАВНОСТЬ | ВОЗМОЖНАЯ ПРИЧИНА | ДЕЙСТВИЯ ПО УСТРАНЕНИЮ |
|--|--|---|
| 1. Двигатель не запускается | 1. Нет напряжения 2. Неисправный магнитный пускатель 3. Выгорела пусковая обмотка двигателя 4. Слишком длинный удлинительный шнур | 1. Проверить наличие напряжения 2. Обратиться в сервисный центр для ремонта 3. Обратиться в сервисный центр для ремонта 4. Заменить удлинитель (см.п.6.2). |
| 2. Двигатель не развивает полную мощность | 1. Низкое напряжение 2. Сгорела обмотка или обрыв в обмотке 3. Слишком длинный удлинительный шнур | 1. Проверить напряжение в сети 2. Обратиться в сервисный центр для ремонта. 3. Заменить удлинитель. |
| 3. Двигатель перегревается, останавливается, размыкает прерыватели предохранителей | 1. Двигатель перегружен 2. Обмотки сгорели или обрыв в обмотке 3. Предохранители или прерыватели имеют недостаточную мощность | 1. Снизить усилие подачи 2. Обратиться в сервисный центр для ремонта 3. Установить предохранители или прерыватели соответствующей мощности |
| 4. Пильную ленту уводит в сторону | 1. Неправильная разводка или заточка пильной ленты. 2. Неправильная установка направляющих 3. Лента сместилась с центра шкивов | 1. Заменить или переточить пильную ленту 2. См. раздел 8. 3. Выставить тракт движения пильной ленты |
| 5. Пильную ленту часто «клинит» | 1. Загрязнены шкивы привода. 2. Пильная лента затупилась. 3. Не закреплен боковой упор или стол | 1. См. раздел 13 2. Заменить пильную ленту 3. Проверить фиксацию упора и стола |

ДЕТАЛИ И СХЕМА СБОРКИ

*- позиция по схеме сборки

| № * | КОД | НАИМЕНОВАНИЕ ДЕТАЛИ |
|-----|--------|-------------------------|
| 1 | 118808 | КОЖУХ |
| 2 | 118809 | ШАРНИР |
| 3 | 118810 | ШАЙБА |
| 4 | 118811 | ВИНТ |
| 5 | 118812 | РУЧКА ЗАМОК |
| 6 | 118813 | ПРОТЕКТОР ШКИВА |
| 7 | 118814 | ШКИВ ВЕРХНИЙ |
| 8 | 118815 | ПОЛОТНО ПИЛЬНОЕ |
| 9 | 118816 | ПОДШИПНИК |
| 10 | 118817 | КОЛЬЦО СТОПОРНОЕ |
| 12 | 118819 | ВИНТ |
| 13 | 118820 | ШАЙБА ПРУЖИННАЯ |
| 14 | 118821 | ШАЙБА |
| 15 | 118822 | КОНСОЛЬ |
| 16 | 118823 | ВИНТ |
| 17 | 118824 | ШТИФТ НАПРАВЛЯЮЩИЙ |
| 18 | 118825 | КОЛЬЦО СТОПОРНОЕ |
| 19 | 118826 | ПОДШИПНИК |
| 20 | 118827 | КОЛЬЦО СТОПОРНОЕ |
| 21 | 118828 | ВАЛ ЭКСЦЕНТРИКОВЫЙ |
| 22 | 118829 | ПОЛЗУН |
| 23 | 118830 | ВИНТ |
| 24 | 118831 | ВКЛАДЫШ |
| 25 | 118832 | ВИНТ |
| 26 | 118833 | ОСЬ |
| 27 | 118834 | ПЛАСТИНА РЕГУЛИРОВОЧНАЯ |
| 28 | 118835 | ШПЛИНТ |
| 29 | 118836 | НАКЛАДКА |
| 30 | 118837 | ВИНТ |
| 31 | 118838 | ПУСКАТЕЛЬ МАГНИТНЫЙ |

| № * | КОД | НАИМЕНОВАНИЕ ДЕТАЛИ |
|-----|--------|------------------------|
| 32 | 118839 | ЩЕТКА |
| 33 | 118840 | ВИНТ |
| 34 | 118841 | ШКИВ НИЖНИЙ |
| 35 | 118842 | ВИНТ |
| 36 | 118843 | ШАЙБА ПРУЖИННАЯ |
| 38 | 118845 | РУЧКА НАТЯЖЕНИЯ ЛЕНТЫ |
| 40 | 118847 | ШАЙБА ПЛАСТИКОВАЯ |
| 41 | 118848 | ШАЙБА ПРУЖИННАЯ |
| 42 | 118849 | ПРУЖИНА |
| 43 | 118850 | КОРПУС |
| 46 | 118853 | ШАЙБА |
| 47 | 118854 | ШАЙБА ПРУЖИННАЯ |
| 48 | 118855 | БОЛТ |
| 49 | 118856 | СТАНИНА |
| 50 | 118857 | ПРУЖИНА |
| 51 | 118858 | РУЧКА ПОЗИЦИОНИРОВАНИЯ |
| 52 | 118859 | НАКЛАДКА |
| 53 | 118860 | ШНУР СЕТЕВОЙ |
| 55 | 118862 | ДВИГАТЕЛЬ |
| 56 | 118863 | УКАЗАТЕЛЬ |
| 57 | 118864 | ВИНТ |
| 58 | 118865 | БОЛТ |
| 59 | 118866 | ШАЙБА ПРУЖИННАЯ |
| 60 | 118867 | УПОР |
| 61 | 118868 | КРОНШТЕЙН УПОРА |
| 62 | 118869 | ШАЙБА |
| 63 | 118870 | ОПРАВКА |
| 64 | 118871 | ШПЛИНТ |
| 65 | 118872 | РУЧКА |
| 66 | 118873 | ПЛИТА |



Рис.5



Рис.6

9. МОНТАЖ ПИЛЫ

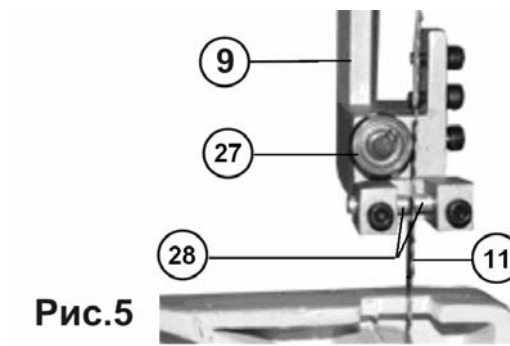
Перед использованием пилы ее необходимо закрепить на ровной устойчивой поверхности при помощи четырех болтовых соединений (не комплектуются) через монтажные отверстия 7 (Рис.2) в основании 23 (Рис.3). Обязательно используйте при креплении плоскую и пружинную шайбы на каждый болт (не комплектуются). См Рис.7.

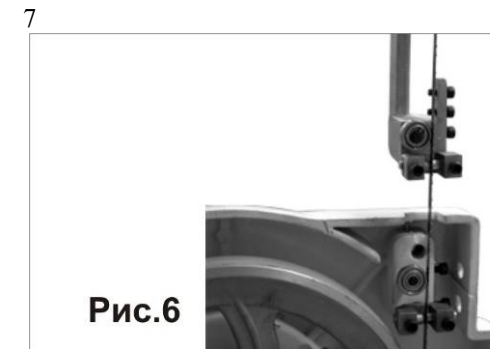

Рис.7

10. ТРАНСПОРТИРОВКА И ХРАНЕНИЕ ПИЛЫ

Перед транспортировкой:

- Прежде всего, убедитесь в том, что пила отключена от сети электропитания;
- Надежно зафиксируйте все подвижные органы и узлы пилы;
- Компактно уложите шнур питания, исключив его падение и повреждение по время транспортировки. Следите за тем, чтобы шнур питания не мешал во время транспортировки;
- Переносить пилу необходимо вдвоем или при помощи подъемных механизмов и приспособлений, учитывая массу пилы (см. Табл.1) и только за основание 23 (Рис.3).

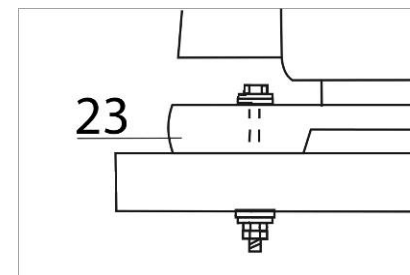
ПРЕДУПРЕЖДЕНИЕ: При транспортировке пилы на дальние расстояния разберите и упакуйте пилу так, как она была упакована при покупке.

Храните пилу в сухом и чистом помещении при нормальной температуре. Не допускайте нагрева пилы, воздействия прямых солнечных лучей или повышенной влажности (см. Раздел 1). Во время хранения все комплектующие должны быть чистыми и сухими.

11. ОРГАНЫ УПРАВЛЕНИЯ

11.1. Пуск и остановка пилы (Рис.2, Рис.3, Рис.4)

Включение и отключение рабочего режима пилы осуществляется выключателем – магнитным пускателем 4. Для включения пилы необходимо кратковременное нажатие на кнопку со знаком « I ». Для отключения пилы достаточно кратковременного нажатия на кнопку « 0 »

11.2. Установка положения бокового упора (Рис.2, Рис.3)

11.2.1. Поднимите ручку фиксации бокового упора 3.

11.2.2. Установите упор 3 на рабочий стол 17. Опустите ручку фиксации вниз упора 3. Кулачок ручки должен жестко стабилизировать боковой упор 3. (Не прилагайте значительных усилий).

При необходимости можно, вращая ручку фиксации (в верхнем положении) упора 3, изменить начальную длину фиксирующей тяги.

11.2.3. Боковой упор 3 после перемещений и последующей фиксации должен сохранять параллельность направляющим рабочего стола 17.

11.2.4. Корректировка положения упора 3 возможна за счет двух винтов, расположенных на нем.

11.3. Рукоятка натяжения пильной ленты 14 (Рис.2).

Назначение и действие рукоятки 14 описано в п. 8.6.

11.4. Фиксатор высоты (верхней подвижной направляющей) 16 (Рис.3).

Фиксатор высоты верхней направляющей 16 (Рис.3) задает высоту открытой зоны для пильной ленты 11 (Рис.2).

12. ОСНОВНЫЕ ОПЕРАЦИИ И РЕКОМЕНДАЦИИ

Ленточная пила модели "Корвет 31" предназначена для пиления заготовок из древесины и материалов на ее основе, тонкого алюминиевого профиля, твердых пластиков и других подобных материалов. Ленточная пила позволяет выполнять криволинейные радиусные пиления по перечисленным материалам.

12.1. Применение пылесборника.

При существенных объемах работы применение пылесоса обязательно. Отсутствие принудительного отбора опилок и пыли негативно влияет на качество работы пилы и может стать причиной ее поломки. Кожух 1 (Рис.2) необходимо периодически очищать от опилок и пыли, следить за состоянием щетки очистки ведущего колеса 24 (Рис.4), регулируя ее положение по мере истирания ворса.

12.2. Рабочие операции общего назначения

12.2.1. При выполнении прямолинейного продольного или поперечного пиления заготовка обязательно должна плотно лежать на рабочем столе 17 (Рис.3) и, кроме того, опираться непосредственно на боковой упор 3 (Рис.2). Позиция бокового упора 3 определяется заданным размером детали, и упор 3 должен быть точно выставлен и жестко зафиксирован.

12.2.2. Радиус закругления зависит от ширины используемой пильной ленты 11 (Рис.2) и разводки ее зубьев. Для пильной ленты шириной 6 мм радиус закругления не должен быть менее 12,5 мм.

12.2.3. Подачу заготовки при пилении следует осуществлять плавно, без толчков, постоянно контролируя прижим заготовки как к рабочему столу 17 (Рис.3), так и к боковому упору 3 (Рис.2); продольное усилие подачи не должно перегружать пилу, не должно смещать пильную ленту 11 (Рис.2) в сторону подачи.

12.2.4. Подача материала осуществляется двумя руками, не допуская опасной близости их к движущейся пильной ленте 11 (Рис.2).

12.2.5. При наклонном пилении боковой упор 3 (Рис.2) может быть установлен на нижнюю сторону рабочего стола 17 (Рис.3).

12.2.6. Верхняя направляющая 9 должна устанавливаться как можно ниже, насколько позволяет заготовка. Это не только повысит безопасность оператора, но будет лучше стабилизировать пильную ленту 11 (Рис.2) при работе. Это особенно важно при исполнении радиусного распила.

12.2.7. При определенной тенденции «ухода» пильной ленты 11 (Рис.2) в сторону необходимо обратить внимание на ее заточку и развод. Целесообразно проконтролировать позиции подшипника 27 и ограничителей 28, стабилизирующих траекторию движения пильной ленты 11 в рабочей зоне, проконтролировать устойчивость посадки ленты 11 на ведущем и направляющем колесах 24, 25 (Рис.4, Рис.5).

12.3. Пиление алюминия.

При пилении алюминиевого профиля используйте деревянные бруски и вставки для исключения деформации профиля. Для уменьшения прилипания алюминиевых стружек к пильной ленте 11 (Рис.2) при работе с профилем применяйте смазку (при отключенной от сети пиле, проворачивая вручную колесо привода 24 (Рис.4), натрите пильную ленту воском)

ВНИМАНИЕ: Не пытайтесь пилить массивные или круглые алюминиевые заготовки на этой пиле, она не предназначена для этого.

13. ТЕХНИЧЕСКОЕ ОБСЛУЖИВАНИЕ

ВНИМАНИЕ: Не приступайте к техническому обслуживанию пилы, пока не убедитесь, что она отключена от источника электрического тока (вилка шнура питания отсоединена от питающей розетки)

13.1. Смена пильной ленты.

Смена (перестановка) пильной ленты 11 (Рис.2) необходима при выявленной необходимости переточить пильную ленту 11, при обрыве пильной ленты 11, при переходе к обработке других материалов (твердая древесина, алюминий). При переходе к радиусным резам целесообразно работать с узкими пильными лентами, однако, следует помнить, что устойчивость узких пильных лент значительно ниже, чем широких.

Порядок действий при смене пильной ленты 11 подробно изложен в разделе 8.

13.2. Контроль подшипников.

При всякой смене пильной ленты 11 (Рис.2) необходимо оценивать работоспособность подшипников – на опорном подшипнике (Рис.5) на поверхности внешней обоймы от пильной ленты может прорезаться канавка. Подшипник подлежит замене. Подшипники должны иметь легкий ход, без посторонних шумов, звона. Закрытые подшипники не смазываются – заменяются. Ставить открытые подшипники не рекомендуется.

13.3. Уход за поверхностью колес.

Если пила работает без пылесоса, поверхности колес 24 и 25 (Рис.4) быстро загрязняются смолистыми опилками. Опилки «впрессовываются» от давления пильной ленты 11 (Рис.2) в поверхность колес 24 и 25 (Рис.4), нарушая траекторию движения пильной ленты 11 (Рис.2). Это может стать причиной быстрого выхода пилы из строя. По мере износа меняйте покрытие колес 24 и 25 (Рис.4).

Во избежание возможных негативных последствий регулярно:

Удаляйте опилки из кожуха 1 (Рис.4).

Очищайте смолу, накапливающуюся на рабочем столе 17 (Рис.3), направляющих пильной ленты 11 (Рис.2) и подшипниках. (не используйте растворители).

С помощью жесткой щетки удаляйте смолу и опилки с колес 24 и 25 (Рис.4). Не применяйте растворители!

ПРЕДУПРЕЖДЕНИЕ: В СЛУЧАЕ ИЗНОСА, ПОРЕЗА ИЛИ КАКОГО ЛИБО ДРУГОГО ПОВРЕЖДЕНИЯ ШНУРА ПИТАНИЯ, НЕМЕДЛЕННО ОБРАТИТЕСЬ В СЕРВИСНЫЙ ЦЕНТР ДЛЯ ЕГО ЗАМЕНЫ.

14. РЕКОМЕНДОВАННЫЕ ПИЛЬНЫЕ ЛЕНТЫ

| ДЛИНА | ШИРИНА | КОД |
|---------|--------|-------|
| 1425 мм | 6,4 мм | 14351 |
| 1425 мм | 6,3 мм | 19932 |

Использование тонкой (шириной 3 мм или 4 мм) пильной ленты целесообразно только при необходимости выполнять радиусные распилы менее 10 мм.

ПО ВОЗМОЖНОСТИ ВСЕГДА ПРИМЕНЯЙТЕ ШИРОКУЮ ПИЛЬНУЮ ЛЕНТУ

15. СВИДЕТЕЛЬСТВО О ПРИЁМКЕ И ПРОДАЖЕ

Ленточная пила модели "КОРВЕТ 31" Зав. № _____ соответствует требованиям ТУ-4833-004-44744687-2001, ГОСТ Р МЭК 1029-1-94, ГОСТ Р МЭК 1029-2-5-99, обеспечивающим безопасность жизни, здоровья потребителей и охрану окружающей среды и признана годной к эксплуатации.

” ____ ” _____ 200 г. _____ Входной контроль ” ____ ” _____ 200 г. _____
(дата изготовления) (штамп отк) (дата проверки) (штамп вк)

Дата продажи “ ____ ” _____ 200 г. _____
(подпись продавца) (штамп магазина)

16. ГАРАНТИЙНЫЕ ОБЯЗАТЕЛЬСТВА

Производитель гарантирует надёжную работу пилы модели «Корвет» при соблюдении условий хранения, правильности монтажа, соблюдении правил эксплуатации и обслуживания, указанных в руководстве по эксплуатации.

Гарантийный срок – 12 месяцев с даты продажи через розничную торговую сеть. Срок службы – 5 лет.

Гарантия распространяется только на производственные дефекты, выявленные в процессе эксплуатации пилы в период гарантийного срока. В случае нарушения работоспособности пилы в течение гарантийного срока, владелец имеет право на ее бесплатный ремонт.

В гарантийный ремонт принимается пила при обязательном наличии правильно и полностью оформленного и заполненного гарантийного талона установленного образца на представленную для ремонта пилу со штампом торговой организации и подписью покупателя.

В гарантийном ремонте может быть отказано:

1. При отсутствии гарантийного талона.
2. При нарушении пломб, наличии следов разборки на корпусе, шлицах винтов, болтов, гаек и прочих следов разборки или попытки разборки пилы.
3. Если неисправность пилы стала следствием нарушения условий хранения, попадания внутрь посторонних предметов, жидкостей, нарушения условий эксплуатации (эксплуатация без необходимых насадок и приспособлений, эксплуатация не предназначенным режущим инструментом, насадками, дополнительными приспособлениями и т.п.).
4. При перегрузке или заклинивании двигателя (одновременный выход из строя ротора и статора, обеих обмоток статора).
5. При механическом повреждении сетевого шнура или штепселя.
6. При механическом повреждении корпуса и его деталей.

Гарантия не распространяется на:

- сменные принадлежности (аксессуары и оснастка), например: пилки, пильные диски, пильные ленты, отрезные диски, ножи, сверла, элементы их крепления, патроны сверлильные, цанги, буры, подошвы шлифовальных и ленточных машин, фильтры и т.п.;
- быстроизнашивающиеся детали, если на них присутствуют следы эксплуатации, например: угольные щетки, приводные ремни, сальники, защитные кожухи, направляющие и протяжные ролики, цепи приводные, резиновые уплотнения и т.п. Замена их в течение гарантийного срока является платной услугой;
- шнуры питания, в случае повреждения изоляции, подлежат обязательной замене без согласия владельца (услуга платная);
- расходные материалы, например: лента шлифовальная, заточные, отрезные и шлифовальные круги и т.п.

Предметом гарантии не является неполная комплектация пилы, которая могла быть выявлена при продаже. Претензии от третьих лиц не принимаются.

Пила в ремонт должна сдаваться чистой, в комплекте с принадлежностями.

РЕКОМЕНДАЦИИ ПОТРЕБИТЕЛЮ:

Во всех случаях нарушения нормальной работы пилы, например: падение оборотов, изменение шума, появление постороннего запаха, дыма, вибрации, стука, повышенной искры на коллекторе – прекратите работу и обратитесь в Сервисный центр «Корвет» или гарантийную мастерскую.

Гарантийный, а также послегарантийный ремонт, производится оригинальными деталями и узлами только в гарантийных мастерских, указанных в перечне «Адреса гарантийных мастерских».

Примечание:

Техническое обслуживание пилы, проведение регламентных работ, регулировок, указанных в руководстве по эксплуатации, диагностика не относятся к гарантийным обязательствам и оплачиваются согласно действующим расценкам Сервисного центра.

С гарантийными обязательствами ознакомлен и согласен: _____, _____
дата подпись покупателя

Сервисный центр “Корвет” тел./ факс (4732) 39-24-84, 619-645

E-mail: petrovich@enkor.ru

E-mail: orlova@enkor.ru

Изготовитель:

ШАНХАЙ ДЖОЕ ИМПОРТ ЭНД ЭКСПОРТ КО., ЛТД.

Китай-Рм 339, № 551 ЛАОШАНУЧУН, ПУДОНГ, ШАНХАЙ, П.Р.

Импортер: ООО «ЭНКОР-Инструмент-Воронеж»:394018,

Воронеж, пл. Ленина, 8. Тел./факс: (4732) 39-03-33

E-mail: opt@enkor.ru